

Vastgestelde stedenbouwkundige randvoorwaarden, 28 januari 2021.

Blok 6

- 12 appartementen
- Sociale huur
- 2 lagen hoog boven kleedkamers

Sporthal

- Nieuwe sporthal
- Aan oostzijde HF Witte

Blok 4

- 16 appartementen
- Sociale huur
- 3 lagen hoog

Blok 5

- 34 appartementen
- Koop
- 10 lagen hoog

Blok 7

- 6 drive-inwoningen
- Sociale huur
- 3 lagen hoog

Blok 1

- 18 appartementen
- Sociale huur
- 4 lagen hoog

Blok 2&3

- 22 appartementen
- Sociale huur en middenhuur
- 3 lagen hoog

N

Locatie Marie Curieweg 1

- Sloop gymzaal
- Realisatie 6 patio-woningen
- Deels 1 bouwlaag
- Deels 2 bouwlagen

Doe mee De Bilt!

- Beeldkwaliteitsplan
- Inrichtingsplan openbare ruimte
- Bestemmingsplan

www.doemeedebilt.nl

Gebruik platform om deze maand te reageren op stand van zaken Beeldkwaliteitsplan

Vertaling bouwlagen in bouwhoogtes bestemmingsplan

Blok 6

- Bouwhoogte maximaal 10 meter

Sporthal

- Bouwhoogte: max. 10 meter

Blok 4

- Bouwhoogte maximaal 10,5 meter

Blok 5

- Bouwhoogte maximaal 34 meter

Blok 7

- Bouwhoogte maximaal 10 meter

Blok 1

- Bouwhoogte maximaal 13,5 meter

Blok 2&3

- Bouwhoogte maximaal 10,5 meter

N

Planning 2022 Nobelkwartier

Januari 2022
ontwerp
bestemmingsplan
Marie Curieweg

Maart 2022
ontwerp
bestemmingsplan
en
beeldkwaliteitsplan
Nobelkwartier

Februari – Juni 2022
Werksessies
inrichtingsplan

Juni 2022
Vaststelling
bestemmingsplan
Marie Curieweg

September 2022
Vaststelling
bestemmingsplan
en
beeldkwaliteitsplan
Nobelkwartier

Gebruik beeldkwaliteitsplan

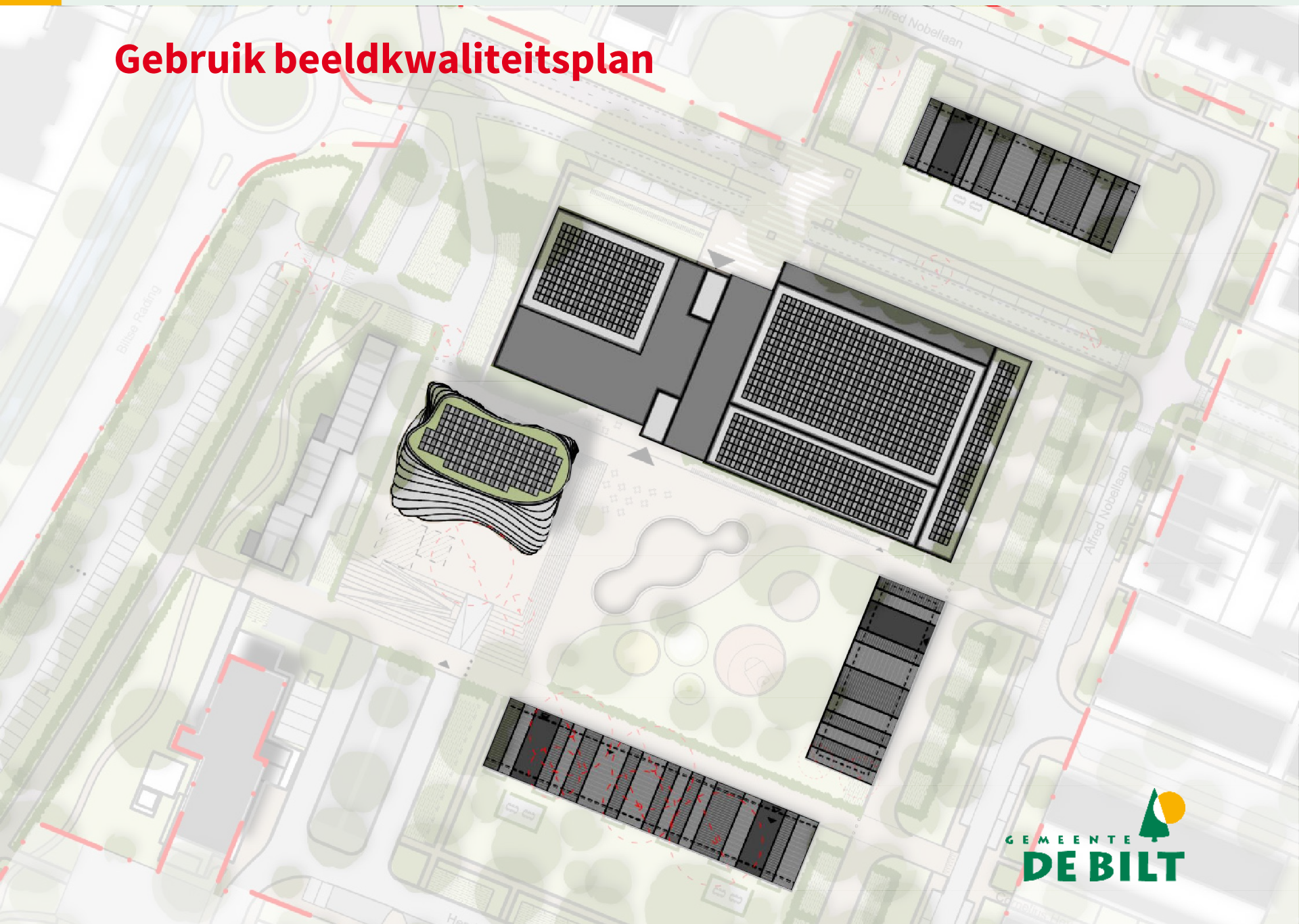

Relatie met ander beleid

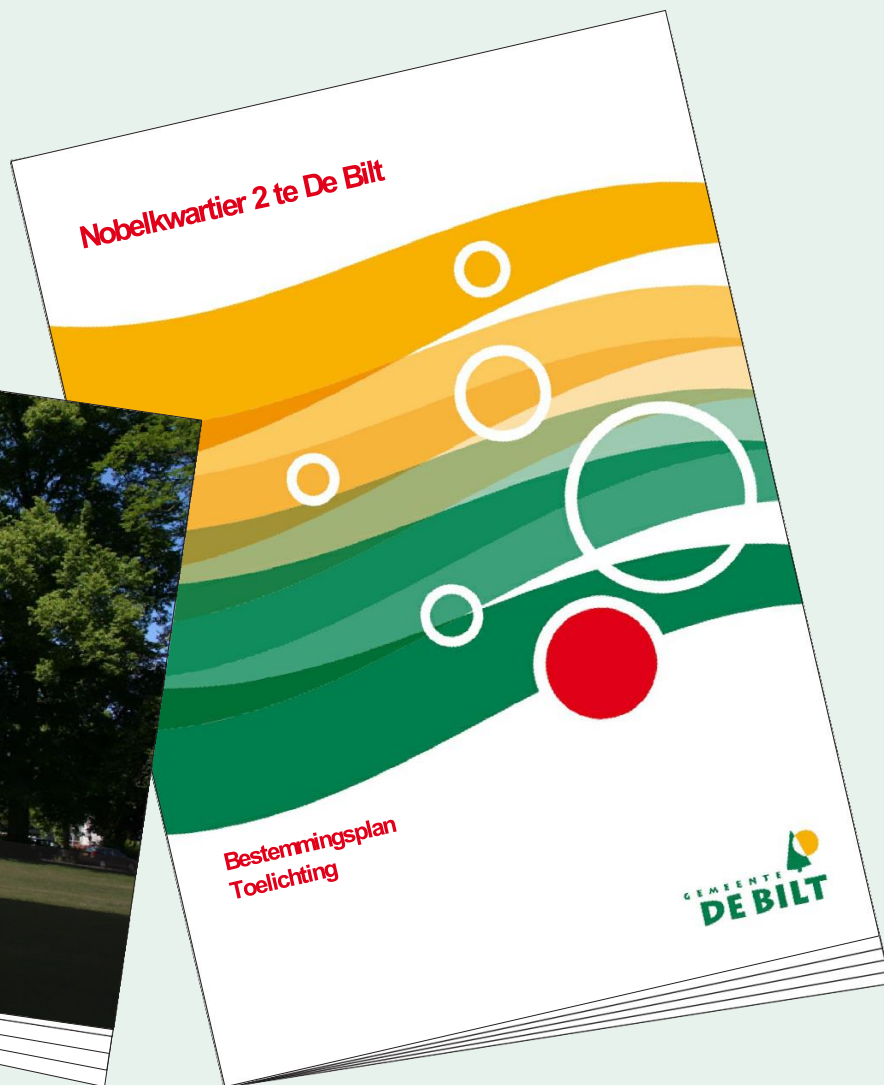

Opbouw

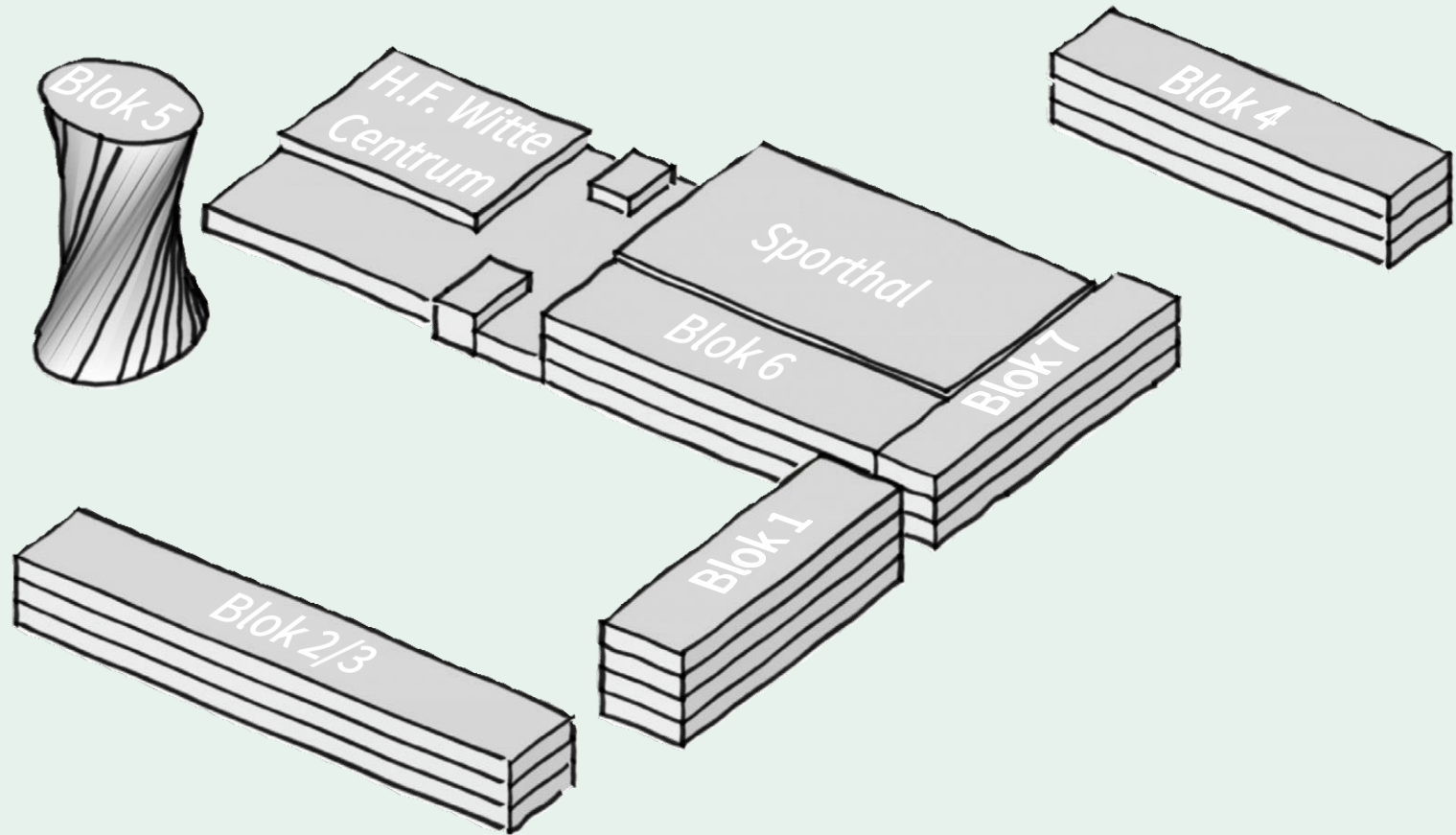

Basis beeldkwaliteit Nobelkwartier



Plaatsing

Samenhangende ensembles

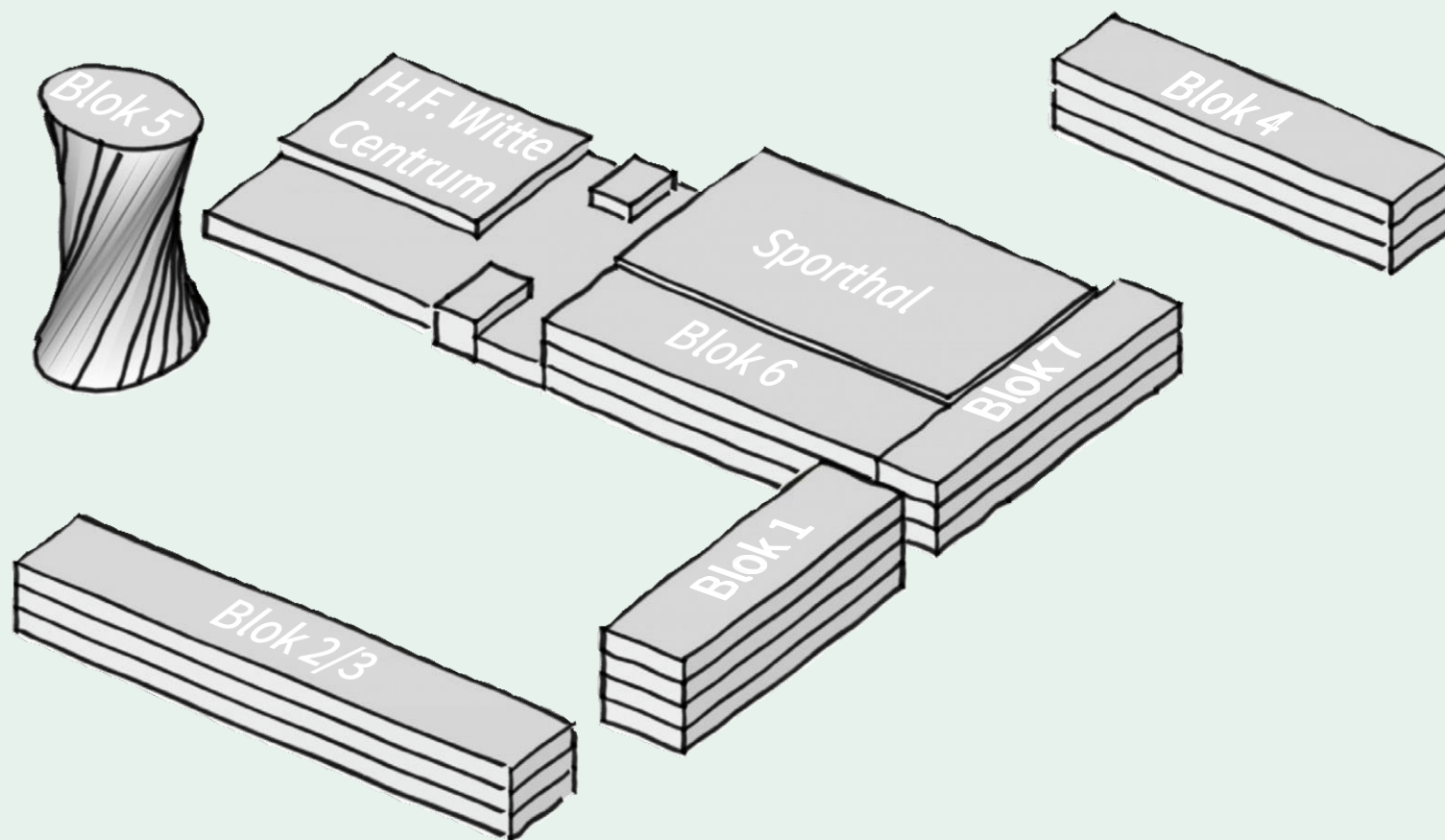

Plaatsing

Ensemble 1 - woongebouwen (blok 1, 2/3 en 4)

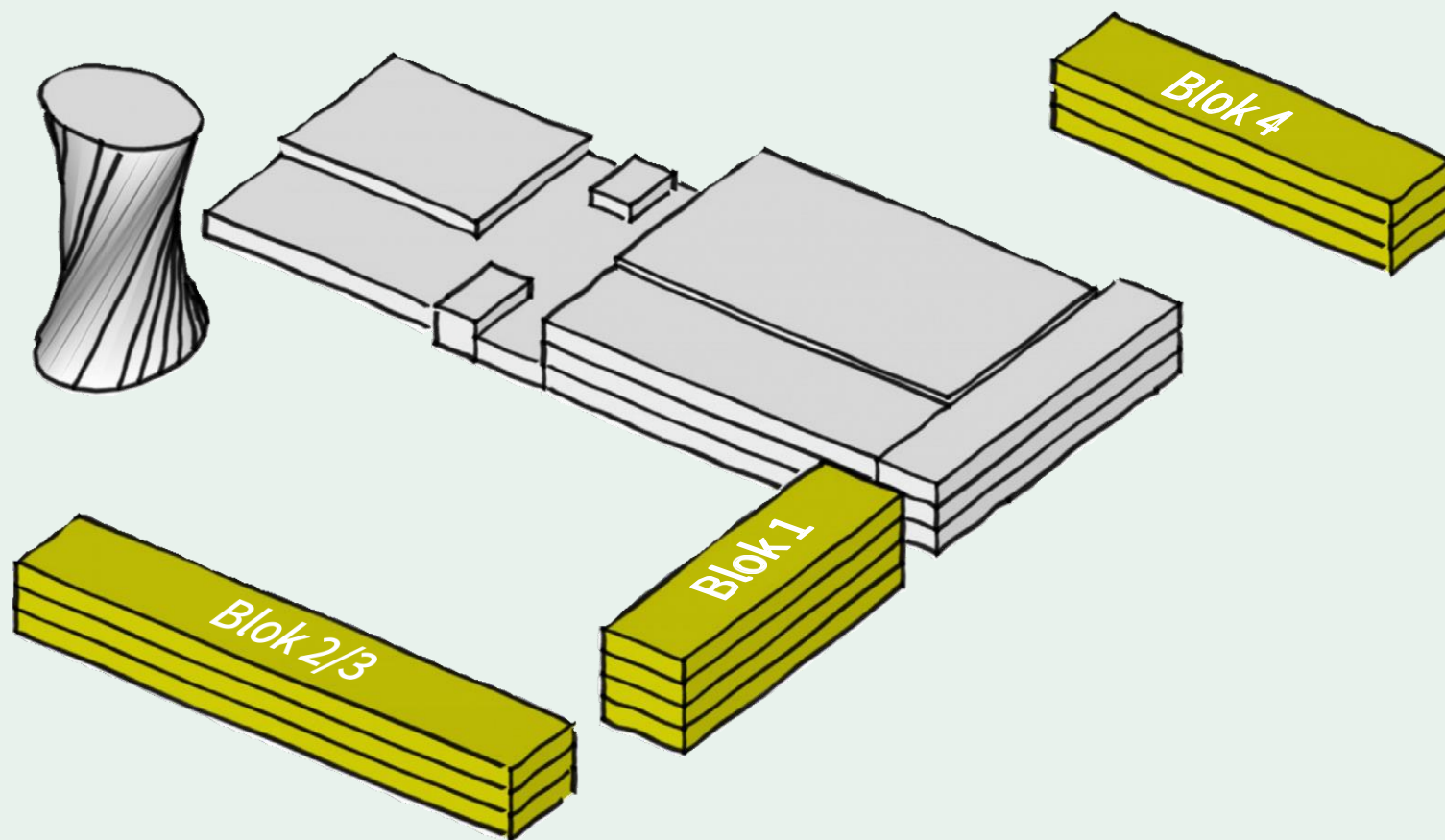

Plaatsing

Ensemble 2 - H.F. Witte Centrum en sporthal en woontoren

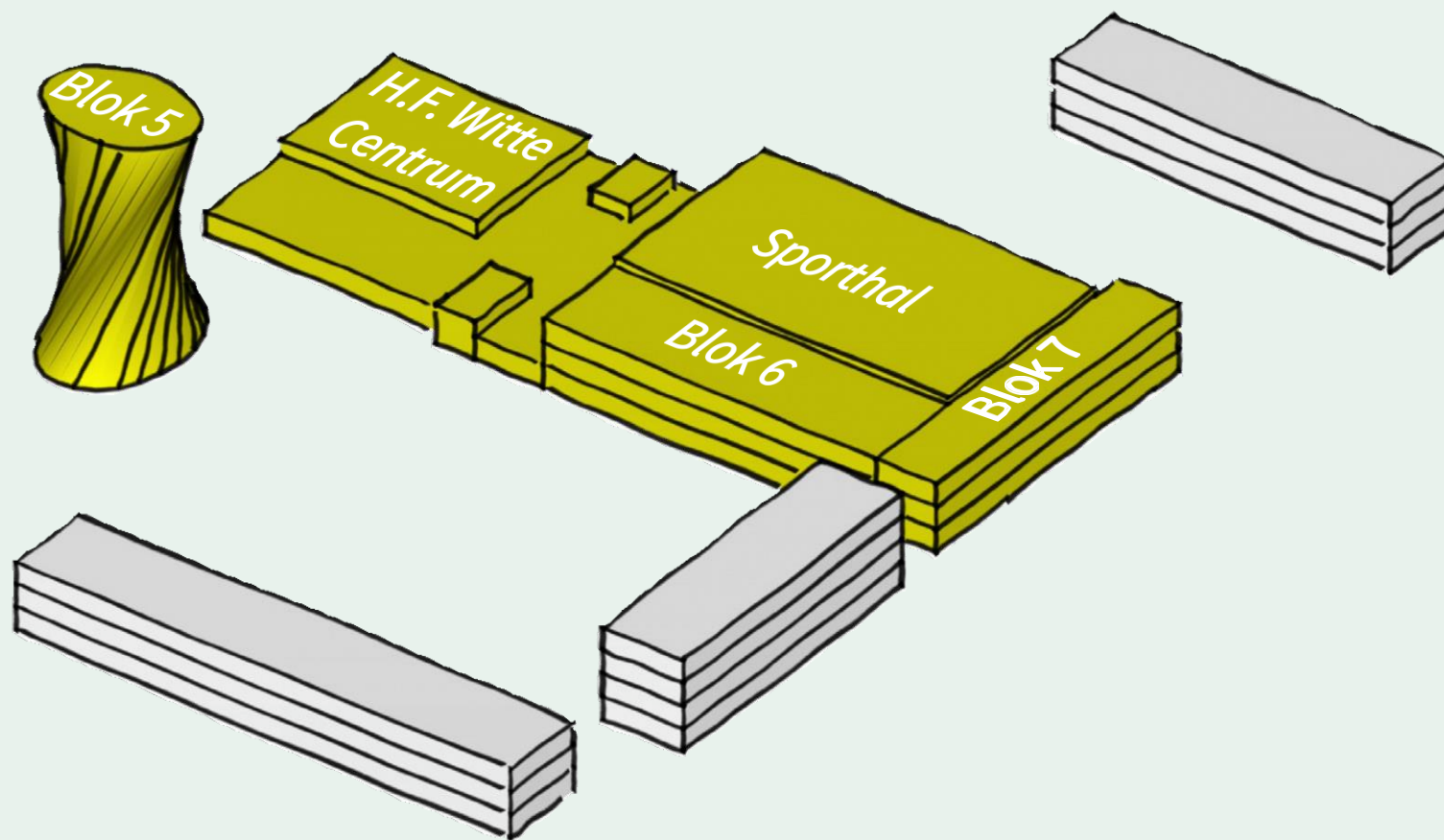

Plaatsing

Ensemble 3 - gebouwen rond het plein

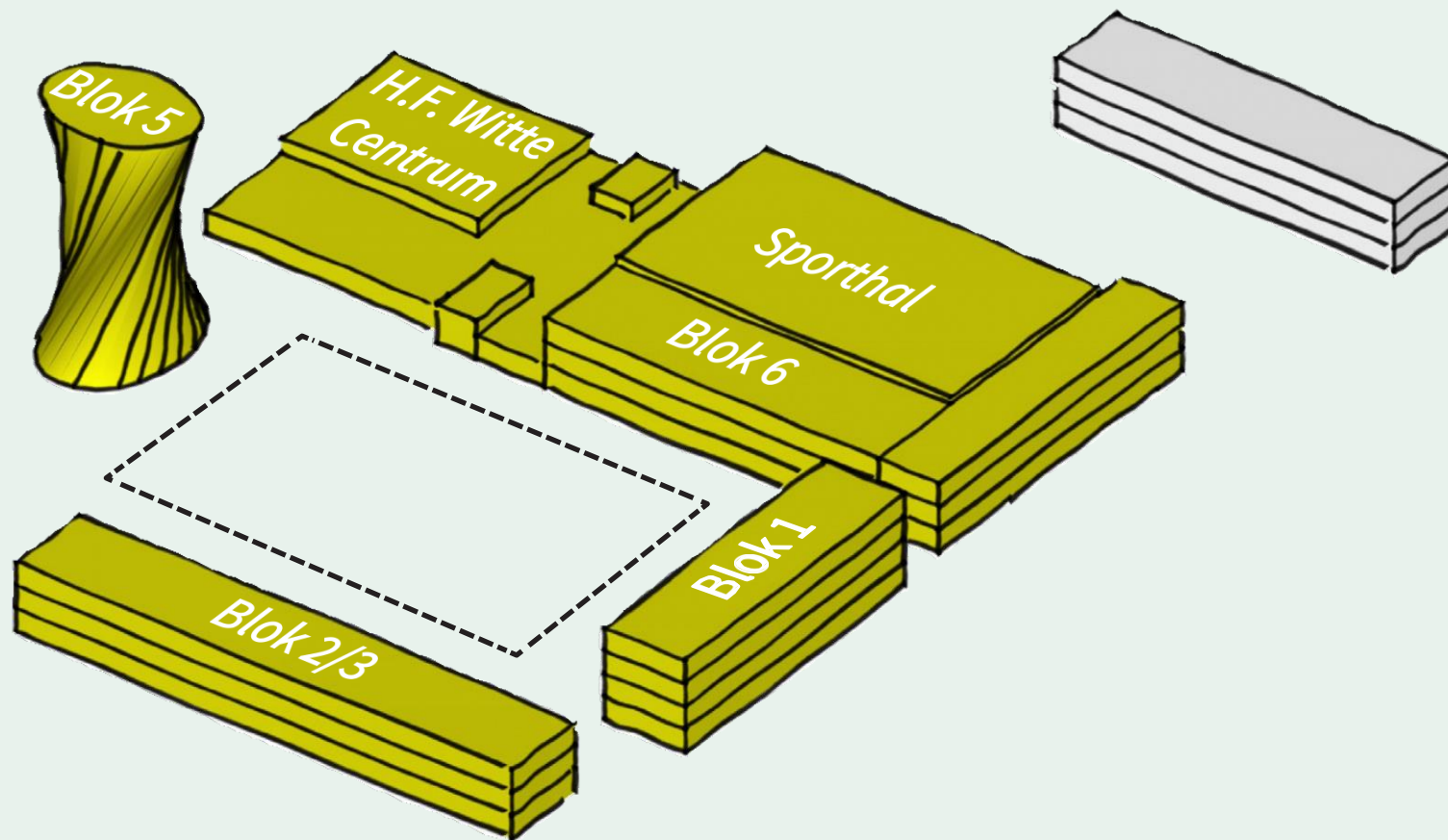

Plaatsing

Ensemble 4 - Sporthal en blok 4

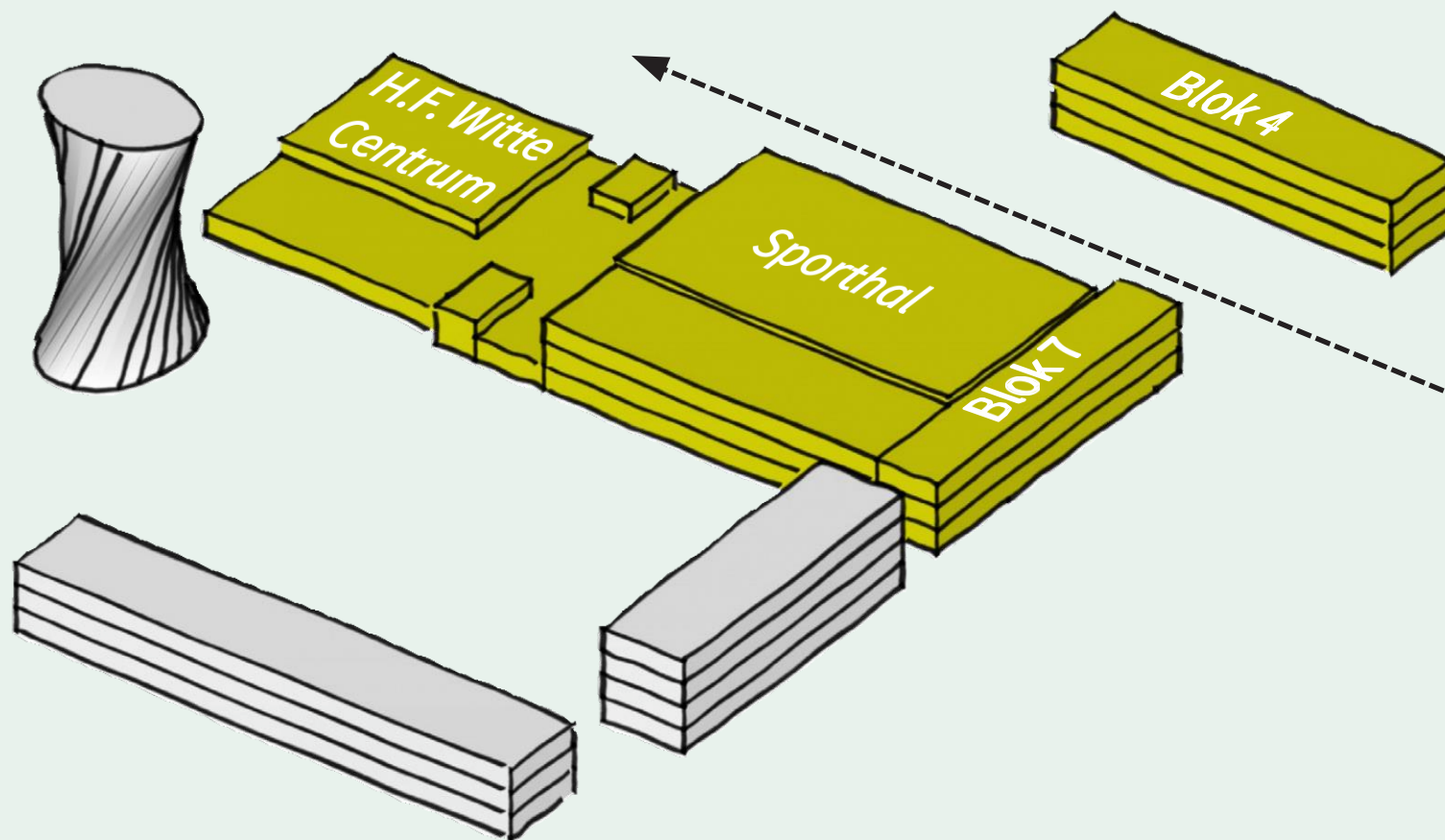

Massa en Vorm

algemene uitgangspunten

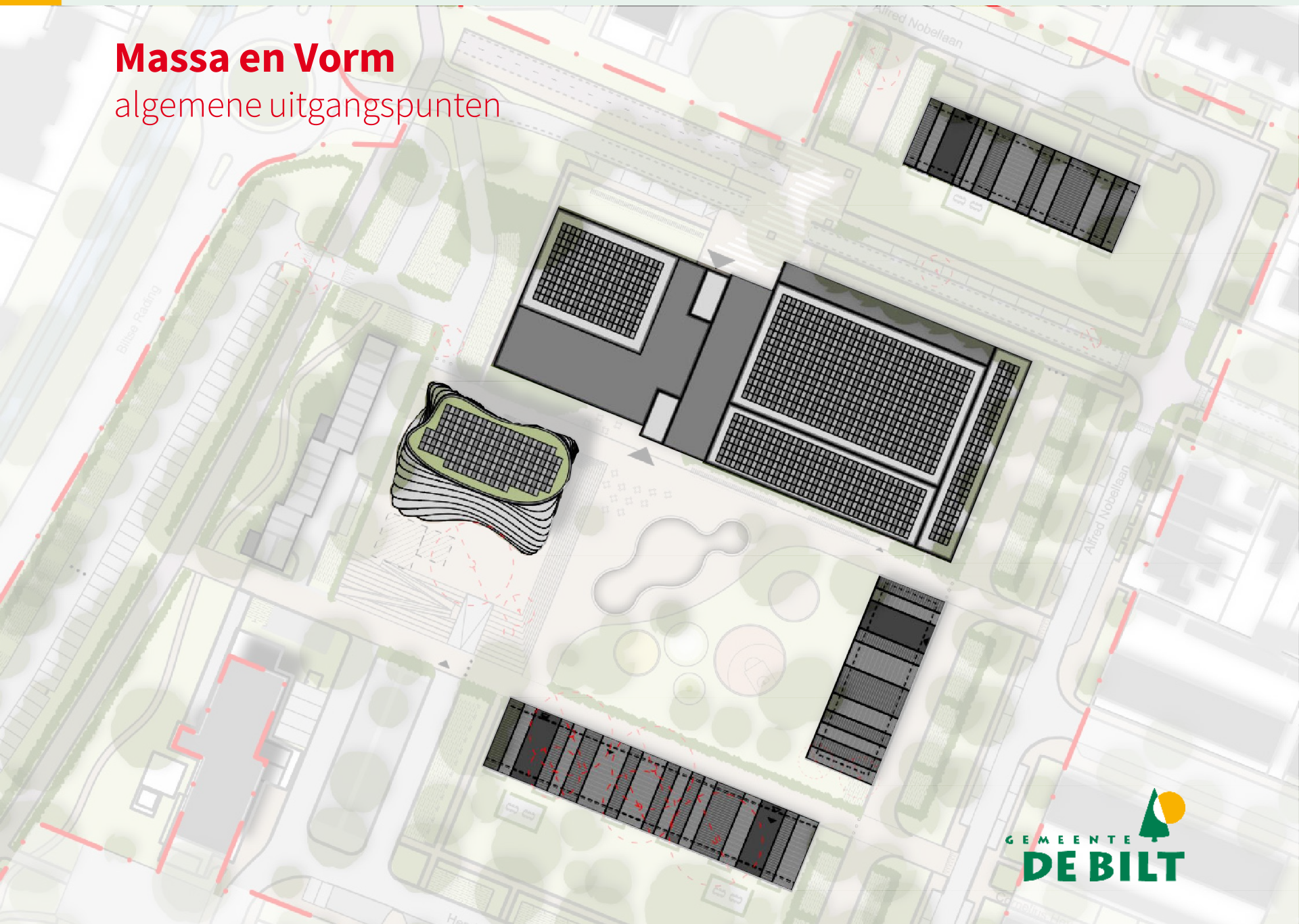

Gevel en dak

algemene uitgangspunten



Overgang gebouw en openbare ruimte

algemene uitgangspunten

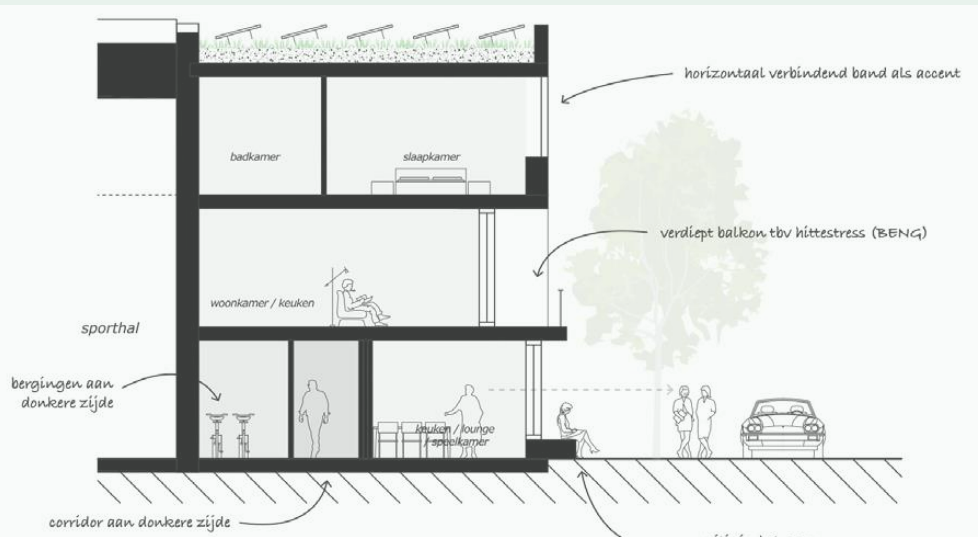

Bron: ZECC

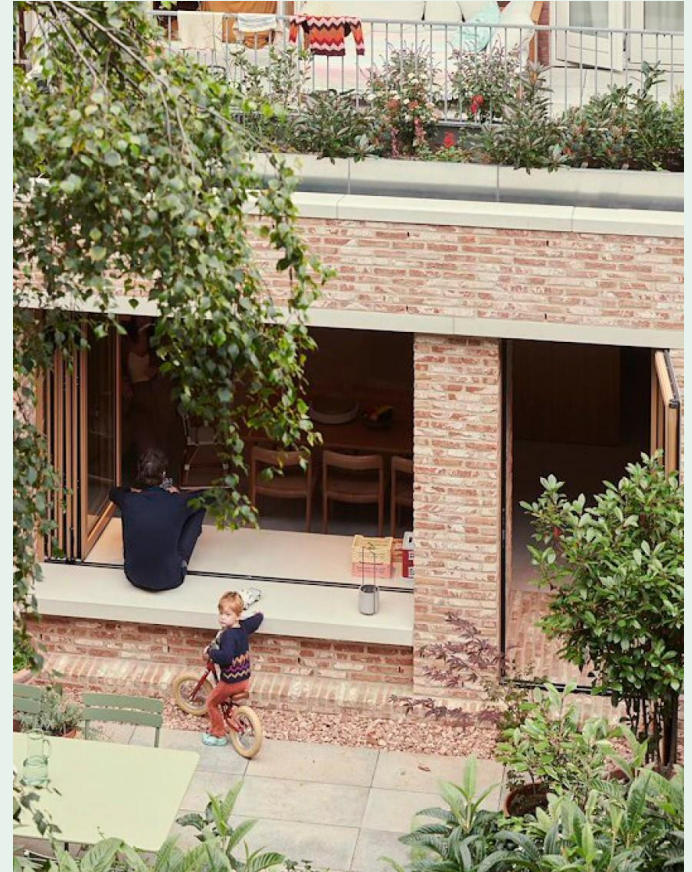

Kleur en materiaal

algemene uitgangspunten

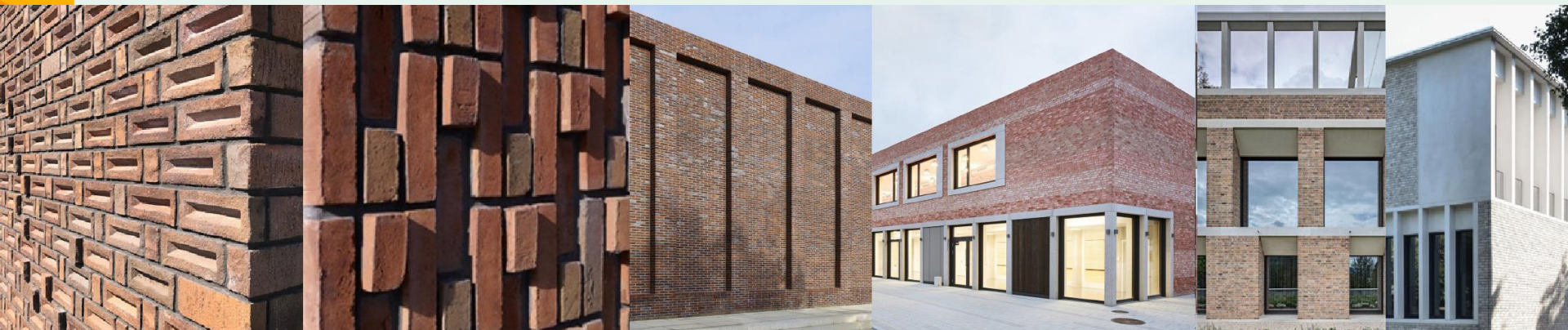

Blok 1

Voorbeelduitwerking / sfeerimpressie



Bron: TWA Architecten



Blok 2/3

Voorbeelduitwerking / sfeerimpressie

VOORBEELD



Bron: TWA Architecten

Blok 4

Voorbeelduitwerking / sfeerimpressie

VOORBEELD



Bron: TWA Architecten

Woontoren (blok 5)

Voorbeelduitwerking / sfeerimpressie



VOORBEELD

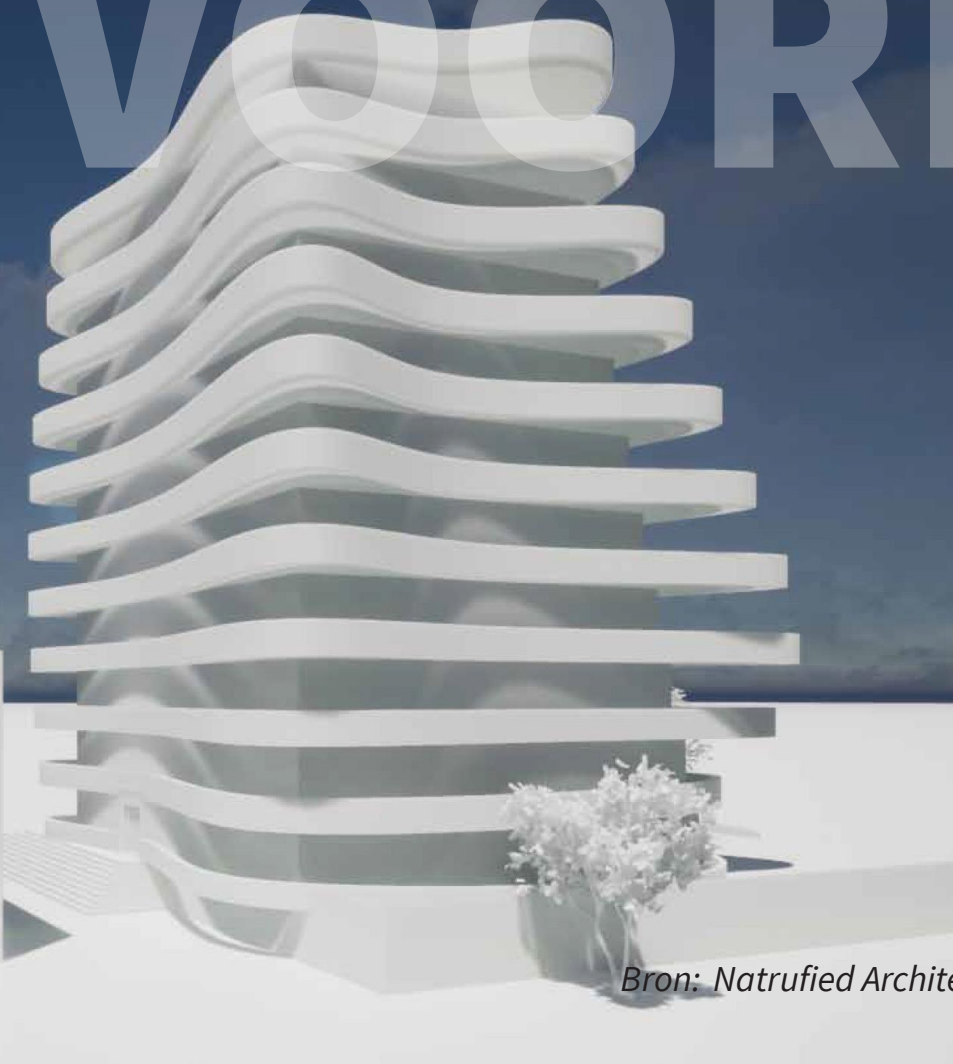

Bron: Natrufied Architecture



Sporthal, H.F. Witte Centrum en woningen (blok 6 en 7)

Voorbeelduitwerking / sfeerimpressie



Bron: ZECC

Sporthal, H.F. Witte Centrum en woningen (blok 6 en 7)

Voorbeelduitwerking / sfeerimpressie



Bron: ZECC

Bouwenvelop

Voorbeeld van blok 1

Deze bouwenvelop biedt een beknopt overzicht van de criteria uit het beeldkwaliteitplan die van toepassing zijn op Blok1, aangevuld met de belangrijkste aanduidingen uit het bestemmingsplan. Zie voor meer informatie over specifieke criteria de bijbehorende toelichting op de voorgaande pagina's.

Algemeen

- W-GS 'Wonen gestapeld' (appartementen)
- 18 Maximaal aantal woningen
- Afmetingen footprint gebouw
- 13^s Maximale bouwhoogte
- Enkel wonen op de begane grond
- Zone galerijen
- Zone balkons
- Zijde privé buitenruimte
- Alzijdige oriëntatie
- Zijde woonkamer

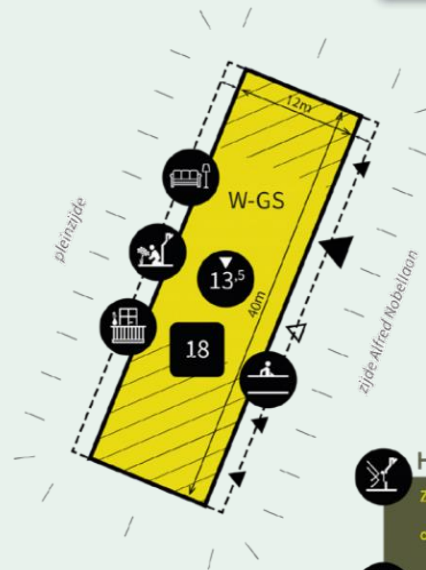

Entrees

- Hoofdentree
- Voordeur woning begane grond
- Entree bergingen

- ### Dak
- Flauwe dwarskapjes
 - Zonnepanelen waar mogelijk
 - Overig dakvlak groen
 - Geen installaties in het zicht

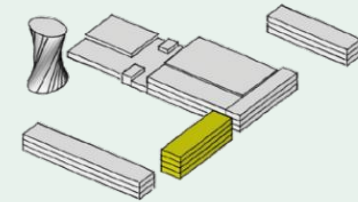

- ### Gevel
- Geleding buitenschil: verticaliteit domineert
 - Geleding binnenschil: horizontaliteit domineert
 - Materiaal in zone balkons en galerijen: voornamelijk hout (onbehandeld)
 - Materiaal gevel: voornamelijk baksteen
 - Handvorm baksteen (geen donkere kleuren)

- ### Hittestress + biodiversiteit
- Zonwering op alle zuid-west en oostgevels
 - Ramen onder overstek van dak, balkons en galerij
 - Gevelgroen
 - Zomernachtventilatie op begane grond

Wat spreekt u aan?

Reageer via de Mentimeter



Voorbeeld inrichtingsplan



Park Stationskwartier gemeente Kampen

LEGENDA

-  Paden met helling-aanduiding
-  Gemaaid gras met lighelling
-  Kruidenrijk, extensief beheerd gras
-  Mengeling van heesters en vaste planten
-  Diversiteit aan bomen
-  Zitmogelijkheid
-  Spelelementen, nader te bepalen
-  Transformatorhuisjes
-  Pomp

Vlekkenplan

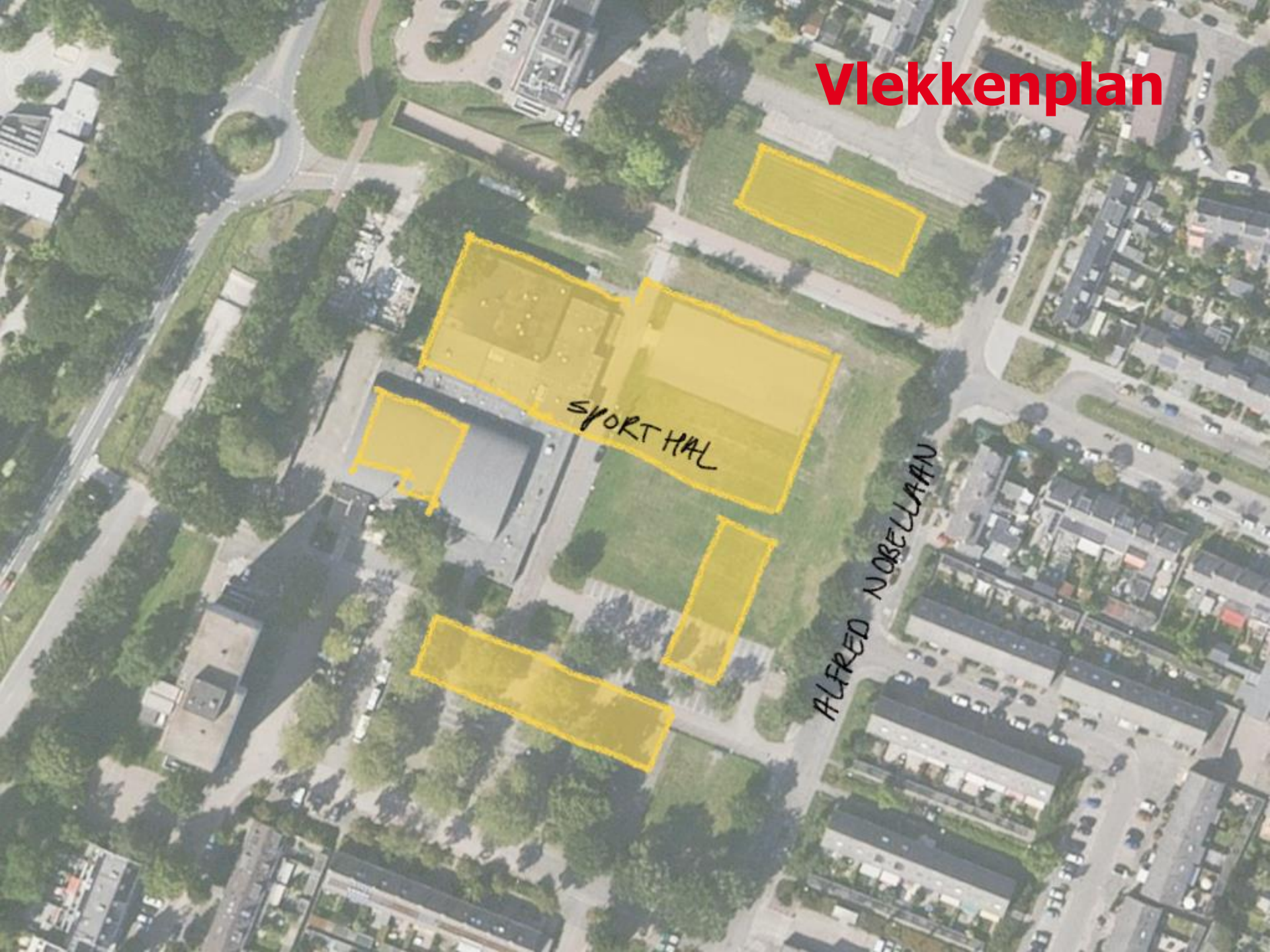

SPORT HAL

ALFRED NOBELLAAN

Vlekkenplan

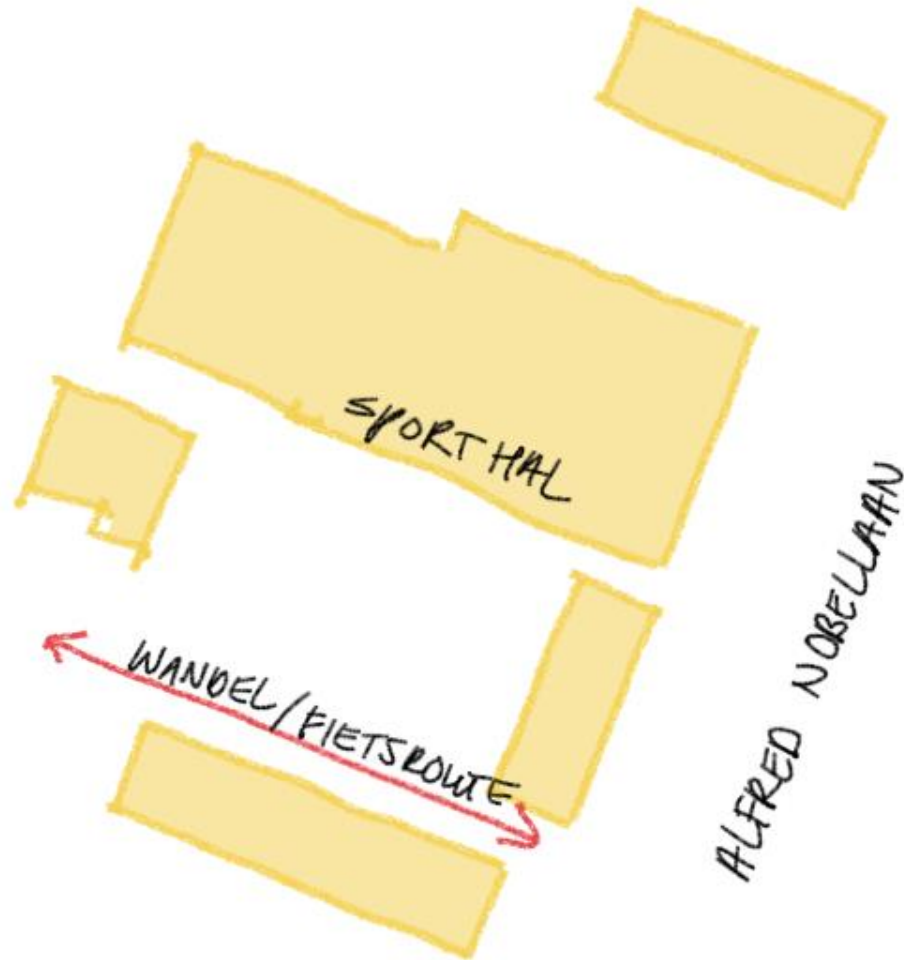

Vlekkenplan

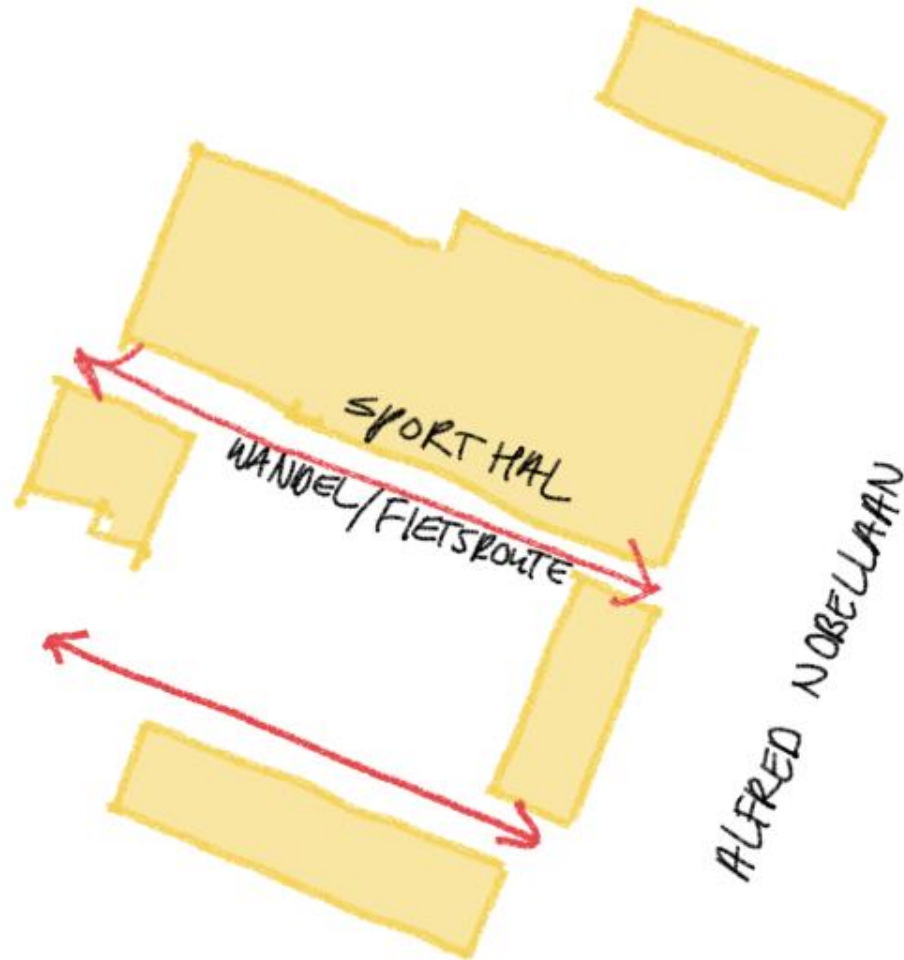

Vlekkenplan

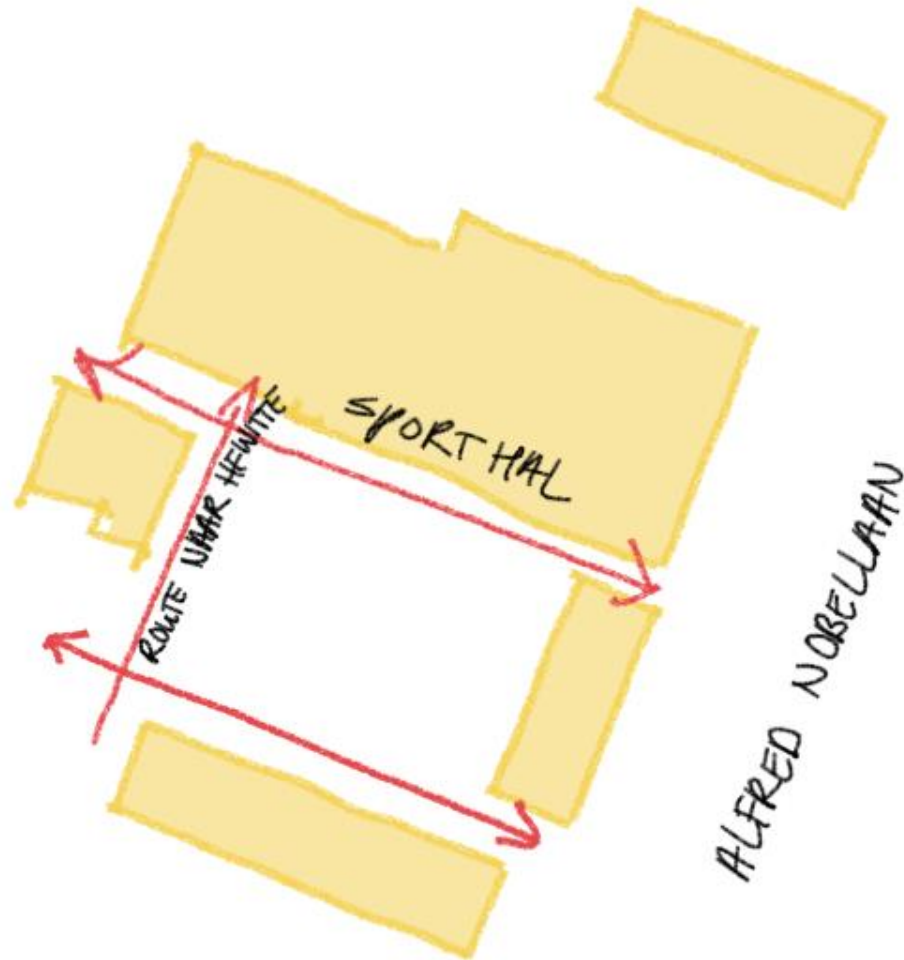

Vlekkenplan

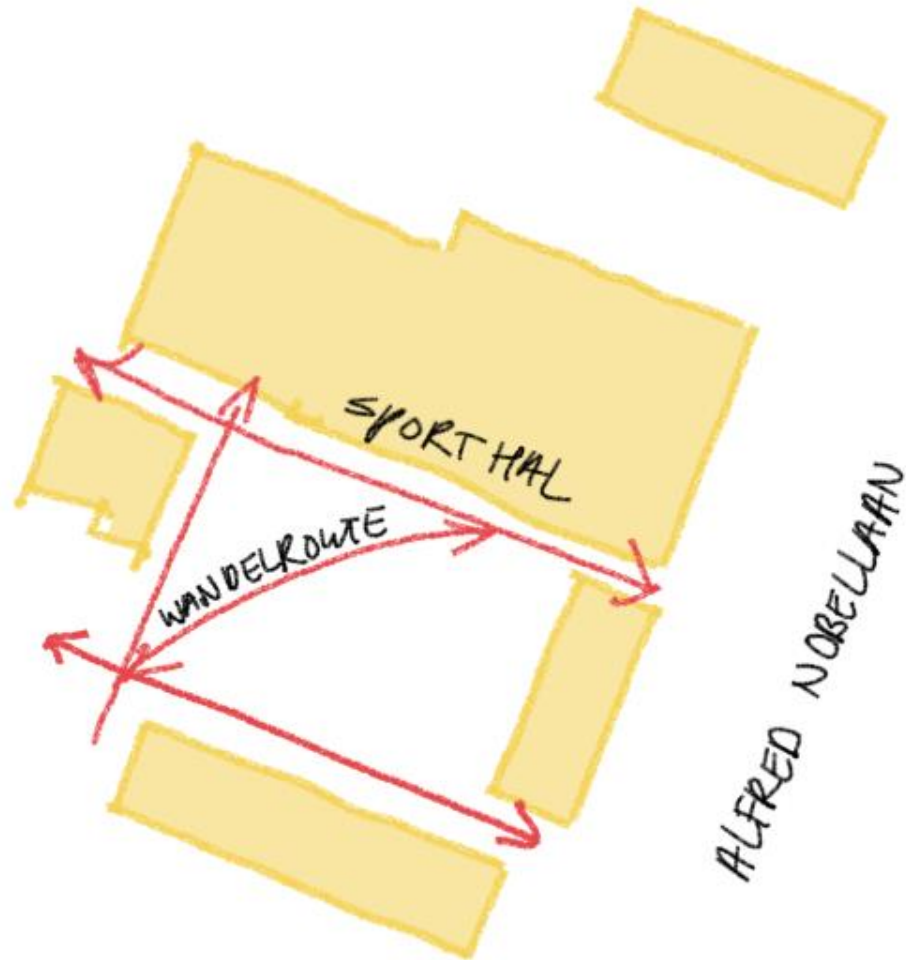

Vlekkenplan

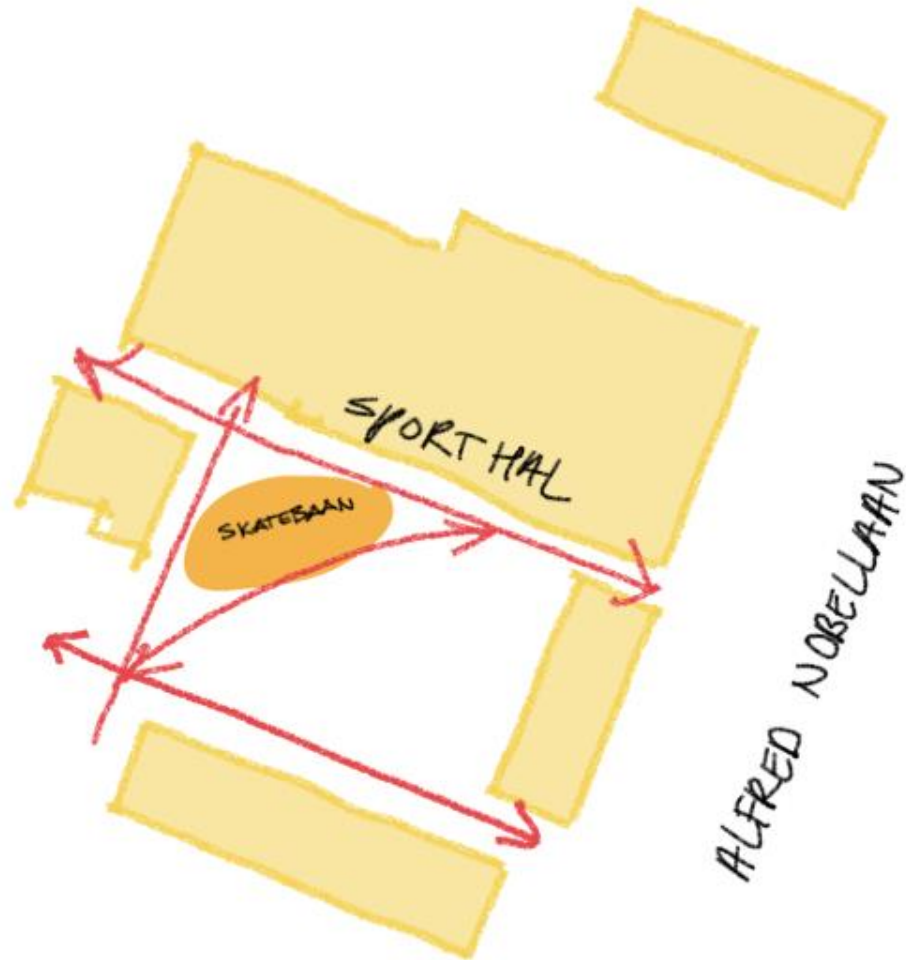

Vlekkenplan

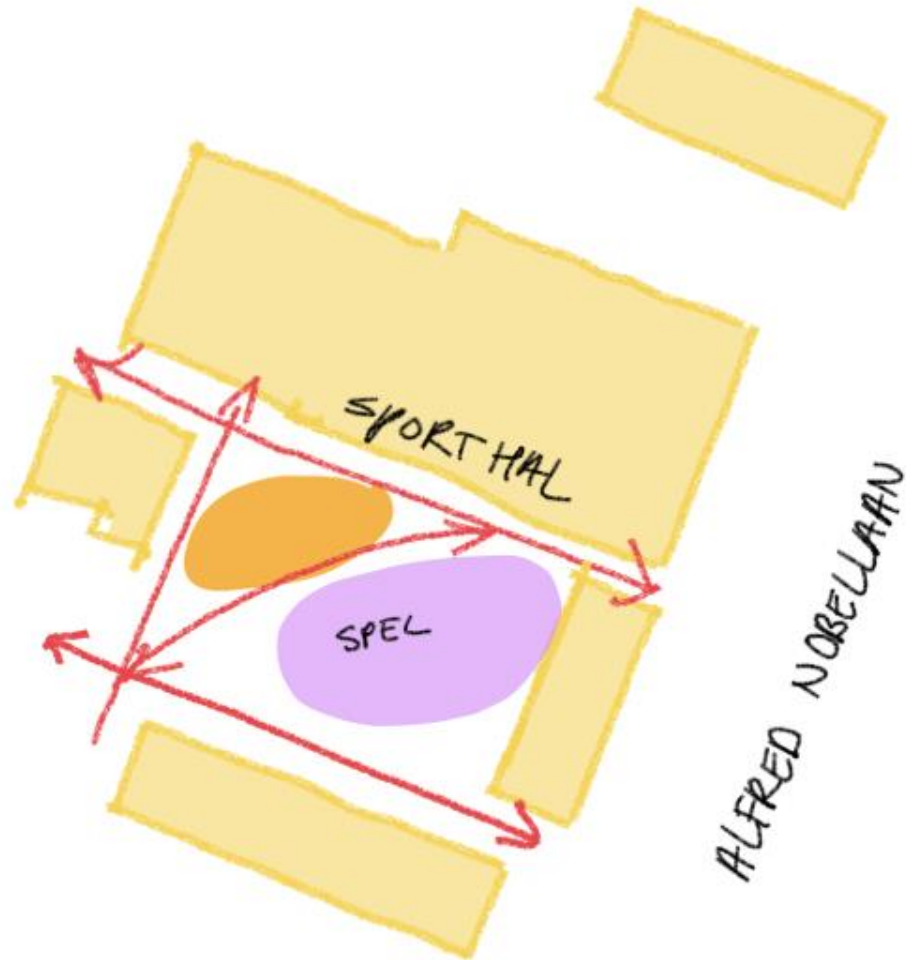

Vlekkenplan

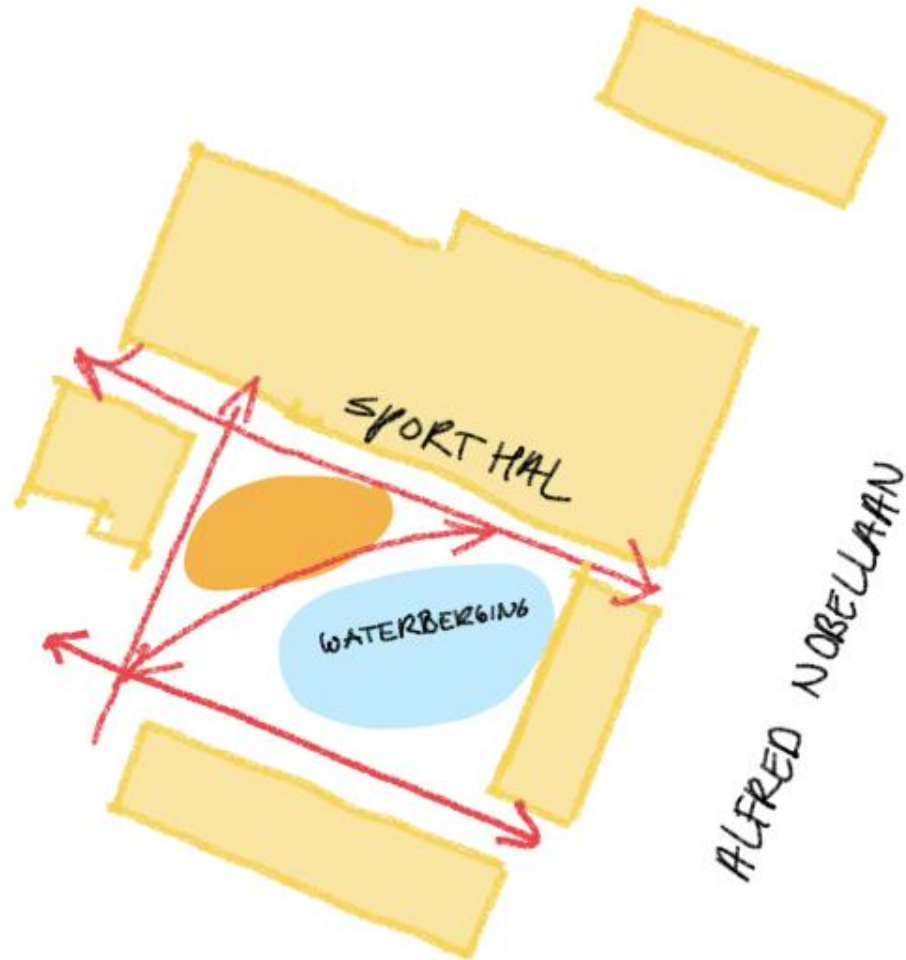

Vlekkenplan

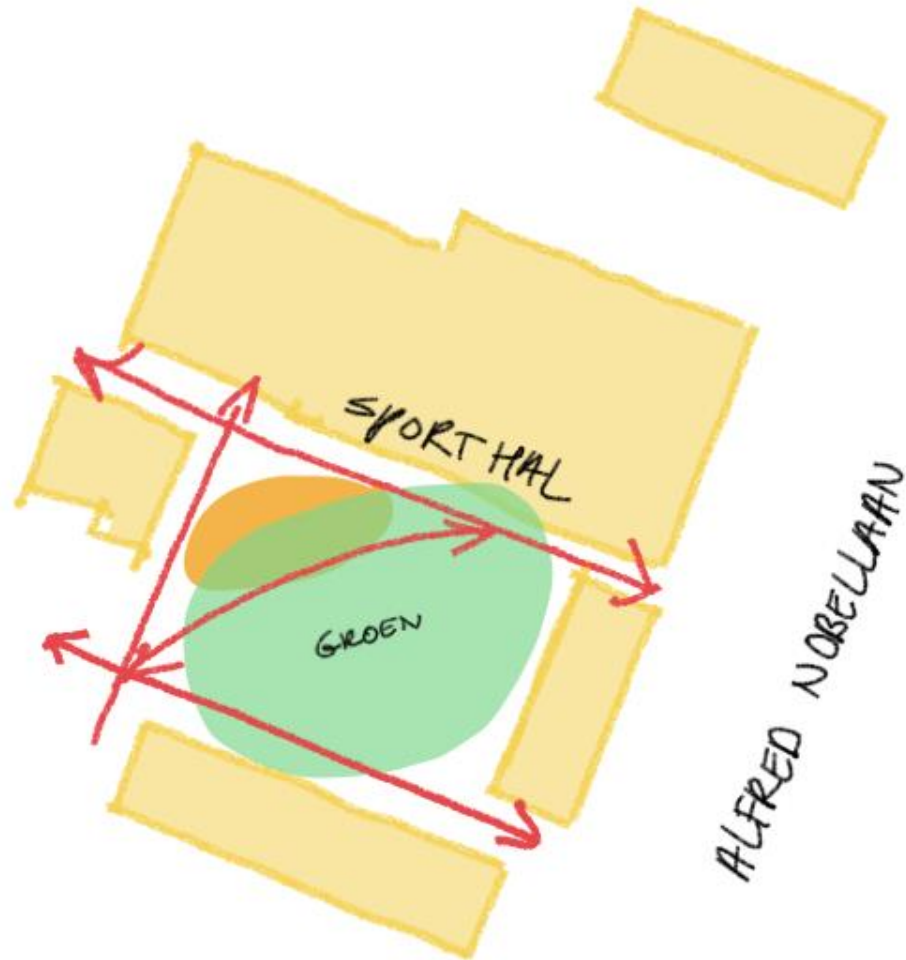

Vlekkenplan

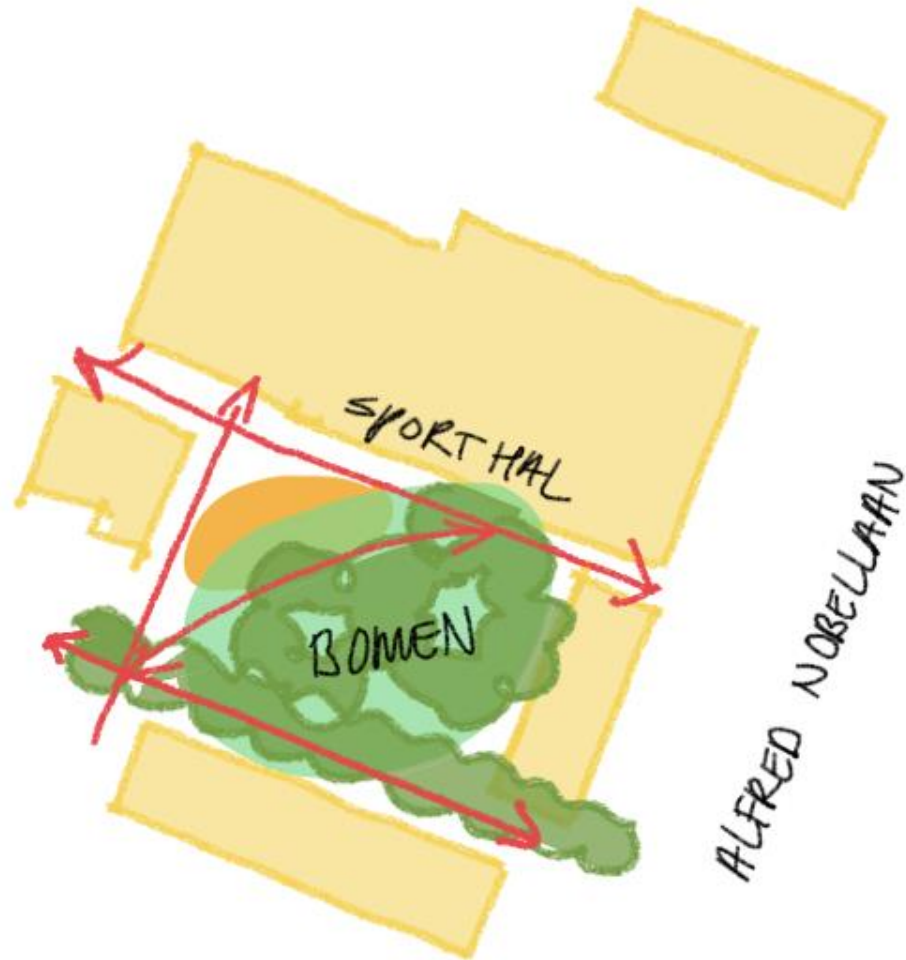

Skaten, natuurlijk spelen, routes, verblijven, klimaatadaptatie



Voorbeeld bijeenkomst

Welk model voldoet volgens u het beste aan klimaatadaptatie? En waarom?

Variant 1 - parkachtig gebied



Bijeenkomst Voorlopig Ontwerp

